



Unionshåndbog

Gruppe : 463

Dato : 01.03.95

Side nr.: 1 (1)

MATERIEL - VEDLIGEHOLDELSE

RINGSÆT

Ringsæt skal være af godkendt fabrikat. Bl.a. ringsæt fremstillet i henhold til den tyske norm LN 65 091, "Anschlussringpaar fur Schleppekupplungen", er godkendte. Denne norm giver følgende data:

1. MÅL

Målene skal være som anført på nedenstående tegning.

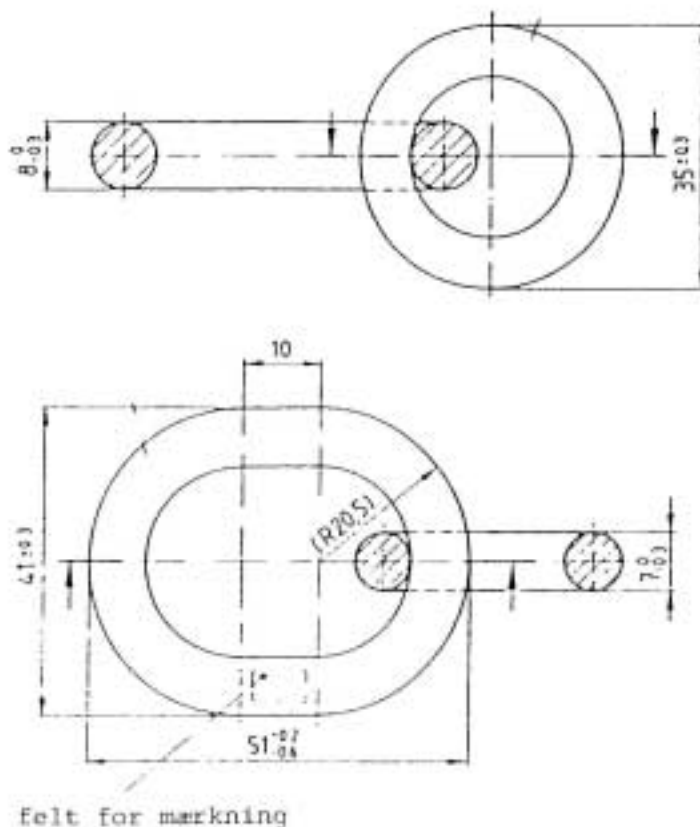

Tilladelig statisk belastning: 15 kN.

Tilladelig kortvarig belastning: 18 kN.

Materiale: 1.8159 efter DIN 17200, støbt.

Udførelse: Ringsættet må ikke være svejset.



GODKENDT AF STATENS LUFTFARTSVÆSEN

RINGSÆT